

**Smerigliatrice pneumatica angolare***Angular pneumatic grinder - User's guide*

**Importante:** prima dell'uso leggere attentamente le presenti istruzioni e conservarle per ulteriori informazioni.

## • **Avvertenze**

La presente nota informativa è redatta secondo la Direttiva 2006/42/CE.

Leggere e far leggere a ciascun operatore attentamente la presente nota informativa prima dell'installazione, uso, manutenzione, riparazione o smaltimento dell'utensile.

La maggior parte degli incidenti può essere evitata se vengono rispettate le presenti istruzioni, compilate con riferimento alla **Direttiva 2006/42/CE** ed alle norme specifiche degli utensili portatili.

In ogni caso accertarsi e conformarsi sempre alle norme di sicurezza nazionali.

Non rimuovere e non deteriorare le etichette descritte particolarmente quelle imposte dalla legge.

## • **Dati tecnici**

Codice		E 1129 1115	E 1129 1178	E 1129 1230
Per dischi Ø max.	mm	115	178	230
Velocità a vuoto	giri/min	13000	8500	6500
Potenza	kW	0,55	1,1	1,1
Consumo aria	l/sec	10,8	16,7	16,7
Per tubi Ø interno	mm	10	13	13
Rumorosità a vuoto	dB(A)	83	82	82
Vibrazioni a vuoto	m/s <sup>2</sup>	3	2,6	3,6
Attacco aria con filettatura	pollici	3/8	3/8	3/8
Lunghezza totale	mm	267	307	307
Peso	kg	1,8	3,1	3,1

## • **Installazione dell'utensile**

Ogni qualvolta si installa un utensile seguire le seguenti precauzioni:

- 1.1 Far gocciolare un poco d'olio esente da resine e da acidi nella bocca di entrata dell'aria.
- 1.2 Prima di collegare il tubo alla macchina controllare che questo e l'attacco rapido siano spurgati.  
L'attacco rapido e il tubo devono avere una sufficiente capacità di passaggio d'aria.
- 1.3 Per un buon funzionamento, la pressione d'esercizio dell'aria compressa alla bocca d'immissione dell'utensile deve essere al massimo di 6,3 bar (macchina in funzione). Se si supera tale valore si può verificare danno e/o usura. Ad una pressione di 5,5 bar o inferiore, si verifica perdita di forza e di potenza.
- 1.4 Non installare un utensile senza aver predisposto un interruttore generale di facile accesso.
- 1.5 Utilizzare solamente aria compressa che deve essere secca (punto di rugiada compresa tra +2°C e +10°C) e pulita per proteggere l'utensile contro danneggiamenti, imbrattamenti e formazione di ruggine.
- 1.6 Si raccomanda l'installazione di un gruppo filtro regolatore di pressione fra il punto di alimentazione ed il raccordo d'entrata dell'utensile.
- 1.7 E' importante utilizzare solo olio minerale molto fluido di buona qualità ed esente da acidi o residui carbonici o gommosi. Una lubrificazione eccessiva immette nell'ambiente, attraverso l'aria di scarico dell'utensile, una quantità di olio nebulizzato che può recare danno all'ambiente ed all'operatore.  
Onde evitare ciò si consiglia di convogliare, in appositi contenitori predisposti per il recupero dell'olio nebulizzato, lo scarico dell'utensile. In caso contrario l'area di utilizzo dell'utensile deve essere ben ventilata. Nel caso che il lubrificante venga a contatto con gli occhi e/o sia accidentalmente ingerito, avvisare immediatamente un medico. Nel caso si maneggino regolarmente dei lubrificanti, indossare dei vestiti idonei di materiali impermeabile. I vestiti che sono stati contaminati dal lubrificante devono essere cambiati.
- 1.8 Il mancato rispetto dei parametri tecnici d'utilizzo (pressione dell'aria, diametro del tubo d'alimentazione ecc.) può recare danno all'utensile e costituire pericolo per l'operatore.
- 1.9 Il tubo d'alimentazione dev'essere resistente all'olio ed all'abrasione e dev'essere adatto alla pressione d'utilizzo dell'utensile. Non tirare l'utensile con il suo tubo lungo il pavimento. Si devono evitare tubi di lunghezza eccessiva, in caso contrario è raccomandato l'utilizzo d'un dispositivo avvolgitubo. Collegare il tubo d'alimentazione all'utensile prima d'aprire l'alimentazione dell'aria.
- 1.10 Scollegare l'utensile dalla linea d'alimentazione quando non viene utilizzato e comunque prima di qualsiasi operazione di manutenzione, regolazione, sostituzione o smontaggio.

## • **Messa in funzione**

Ogni qualvolta si utilizza un utensile seguire le seguenti precauzioni:

- 2.1 Gli utensili insieme con attacchi ed accessori devono essere solamente utilizzati per lo scopo per il quale sono stati progettati. Qualsiasi modifica apportata all'utensile od ai suoi accessori dev'essere autorizzata.
- 2.2 Dopo aver montato l'abrasivo lasciare correre l'utensile per un minuto senza carico di lavoro in direzione di sicurezza e fermarlo immediatamente in caso di rumore/vibrazione anomala e rimontare tutto.
- 2.3 Prima di usare l'utensile essere sicuri della sicurezza del posto di lavoro e dell'aria circostante.
- 2.4 Rispettare sempre le regole di sicurezza relative all'area in cui si lavora.
- 2.5 Le smerigliatrici devono essere usate solo per smerigliare/lucidare e tagliare vari materiali come acciaio/alluminio/plastica etc. montando gli utensili appropriati reperibili sul mercato. Questi accessori devono essere idonei e conformi nel rispetto delle prescrizioni del costruttore stesso.
- 2.6 Impugnare sempre l'utensile con due mani una sull'impugnatura e l'altra su quella laterale.
- 2.7 Accendere l'utensile sbloccando la leva di sicurezza e premere la leva principale.
- 2.8 Applicare forza sufficiente ma mai troppa che potrebbe diminuire l'efficienza della macchina. La massima efficienza è all'80% dei giri liberi.
- 2.9 Gli utensili possono produrre vibrazioni. Un'esposizione frequente e prolungata a vibrazioni di intensità elevata può causare disturbi e malattie, soprattutto alla mano ed al braccio. Nel caso di climi freddi indossare guanti e tenere le mani calde.
- 2.10 Gli utensili durante il loro utilizzo ed a causa del processo produttivo sono fonti di rumore. Nel caso di un livello di rumore elevato si dovranno usare adeguate protezioni per l'udito. Fare comunque riferimento agli standard ed alle legislazioni nazionali
- 2.11 Protezioni personali quali occhiali, cuffie, tappi auricolari, scarpe di sicurezza e guanti devono essere indossati o usati dall'operatore o altro personale quando le condizioni operative e le leggi richiedono il loro utilizzo.
- 2.12 Gli utensili non sono isolati quando vengono a contatto con fonti di energia elettrica.
- 2.13 Assicurarsi che i sistemi di controllo dell'utensile siano nella posizione "off" prima di aprire la fonte d'alimentazione. Il dispositivo d'avviamento e di fermo dell'utensile deve essere sempre mantenuto in perfetto stato di funzionalità.
- 2.14 Portare immediatamente in posizione di stop il dispositivo di avviamento nel caso di un'interruzione improvvisa dell'alimentazione. Evitare qualsiasi contatto fisico, se non sia richiesto dalle condizioni operative.
- 2.15 Ogni utensile portatile dovrà essere mantenuto pulito e asciutto per fornire la migliore presa possibile.
- 2.16 Assicurarsi di non causare un avviamento accidentale nel sollevare e nell'appoggiare l'utensile.  
L'utensile deve essere utilizzato in posizioni di lavoro sicure ed adatte.
- 2.17 Non pulire, oliare od ingrassare a mano organi ed elementi in moto.
- 2.18 Assicurarsi che lo scarico non sia fonte di pericolo, particolarmente se i fori di scarico risultano bloccati.  
Non appoggiare l'utensile finchè il disco è in movimento. Non avviare l'utensile finchè è appoggiato.  
Fermare completamente l'utensile e l'accessorio prima di trasportarlo da un posto di lavoro ad un altro.
- 2.19 Questo utensile è progettato per smerigliare, lucidare usando gli appropriati dischi.

## • **Sicurezza**

Controllare sempre che il disco abrasivo sia in perfette condizioni. Eventuali rotture o schegge possono essere pericolose. Il disco abrasivo deve essere montato con attenzione e la flangia di bloccaggio fissata con il dado di sicurezza, utilizzando le chiavi in dotazione all'utensile.

Controllare mensilmente il funzionamento del regolatore. Inquinamento ed umidità possono causare disturbo.

Se il regolatore non funziona correttamente, i giri al minuto possono aumentare.

La cuffia di protezione deve essere montata in modo corretto, non deve presentare rotture o danneggiamenti.

Usare sempre occhiali di protezione per gli occhi.

E' consigliabile l'uso di cuffie antirumore.

Nel caso di lunga capigliatura indossare un berretto altrimenti può rimanere impigliata nelle parti meccaniche causando ferite.

Mai indossare abiti larghi o cadenti, indossare abiti di sicurezza che altrimenti potrebbero rimanere impigliati causando ferite.

Controllare il buon funzionamento del grilletto di sicurezza.

Usare solo dischi abrasivi adatti al numero di giri indicato in tabella.

Non indirizzare le scintille verso persone.

Assicuratevi che non ci siano persone nell'aria di lavoro dell'utensile.

L'uso dell'utensile non è raccomandabile ai minori di 18 anni.

Escludere sempre l'alimentazione quando si cambia abrasivo.

Essere sicuri che il pezzo lavorato sia accuratamente fissato.

Rischi di esplosione o incendio: essere sicuri che le scintille generate e/o l'incremento di temperatura del pezzo lavorato non causino esplosioni o principi d'incendio.

Stare lontano da tubi penzolanti che possono diventare frusta e causare ferite. Un tubo rotto o un tubo che viene via dal giunto possono diventare fruste. Spegnerne in questo caso immediatamente l'ingresso aria.

Non raffreddare mai un utensile/accessorio perchè questo potrebbe causare alterazioni dei materiali/durezza causando circostanze pericolose.

Mantenere la zona di lavoro pulita e organizzata. Pavimenti sdruciolevoli e utensili sul pavimento possono essere causa di ferite.

### • **Manutenzione e riparazione**

A causa della lavorazione, il pezzo può essere incandescente causando bruciature; stare alla larga da tali pezzi.

E' consigliabile controllare e pulire l'utensili ogni 1000 ore di lavoro.

Non utilizzare e non continuare ad utilizzare l'utensile nel caso in cui si avvertano vibrazioni, dei rumori non usuali, si notino delle irregolarità. Si raccomanda di pulire spesso il filtro nel raccordo d'entrata e dell'uscita, per evitare l'intasamento e la conseguente riduzione di rendimento del motore.

Qualora l'utensile, dopo un periodo di inattività, non partisse, introdurre nel raccordo della presa aria qualche goccia d'olio. La lista delle parti di ricambio è fornibile ed è da utilizzare solo da personale tecnicamente competente ed esperto.

Usare solo parti di ricambio GRASSO, l'uso di ricambi non originali comporta l'annullamento della garanzia.

Solo personale qualificato e tecnici preparati possono riparare/regolare l'utensile.

### • **Smaltimento dell'utensile**



Questo simbolo indica che il prodotto a fine vita deve essere smaltito separatamente dagli altri rifiuti e conferito presso centri di raccolta autorizzati, nei casi e modi previsti dalle leggi nazionali dei paesi dell'UE, per evitare effettinegativi sull'ambiente e sulla salute umana.

### • **Imballaggio**

Gli imballi provengono dal riciclo del materiale cartaceo e plastico e vi ritornano. Gli imballi rispondono in pieno a quanto richiesto dalla direttiva 94/62/EC e dal D.L. 05/02/97 n.22 (e succ. modifiche ed integr.), diventando in questo modo rifiuti assimilabili agli urbani facilmente inseribili in ogni programma di raccolta differenziata pubblica.

### • **Note su rumori e vibrazioni**

Quando il tipo di utilizzo dell'utensile determina un livello di esposizione quotidiana dell'operatore al rumore pari o superiore ai limiti previsti dal D.L. n° 277 del 15/09/91, si dovranno adottare le misure opportune, al fine di salvaguardare gli utilizzatori dai rischi che questo comporta. In particolare le protezioni per l'udito devono essere utilizzate quando il livello del rumore prodotto nella posizione dell'operatore supera gli 85 dBA e sono raccomandate se il livello di rumore è inferiore a questo valore.

Per il valore medio quadratico ponderato in frequenza dell'accelerazione (livello di vibrazione) per i singoli utensili fare riferimento alle norme sottoindicate, di questa nota informativa. Per valutare efficacemente il rischio derivante da vibrazioni bisogna considerare la durata dell'esposizione giornaliera dell'operatore come riportato, ad esempio, dalla norma ISO 5349. Il rumore prodotto dalla lavorazione può portare ad una riduzione permanente della capacità uditiva. Un utilizzo eccessivo o improprio degli utensili può dare origine a delle malattie traumatiche che si sviluppano in arco di tempo molto lungo (trauma cumulativo) quali: Sindrome del Tunnel Carpale, data dall'imprigionamento doloroso del nervo mediano nel suo passaggio attraverso il tunnel carpale del polso. Dita Bianche (Sindrome di Reynaud), data dalla diminuzione progressiva della circolazione nelle dita.

Tenosinovite, cioè l'infiammazione del tendine e della guaina che lo avvolge. Sinovite, data dall'infiammazione della membrana lubrificata che avvolge un'articolazione.

Gli operatori che utilizzano con continuità utensili portatili, dovrebbero adeguare la durata di esposizione alle loro condizioni fisiche.

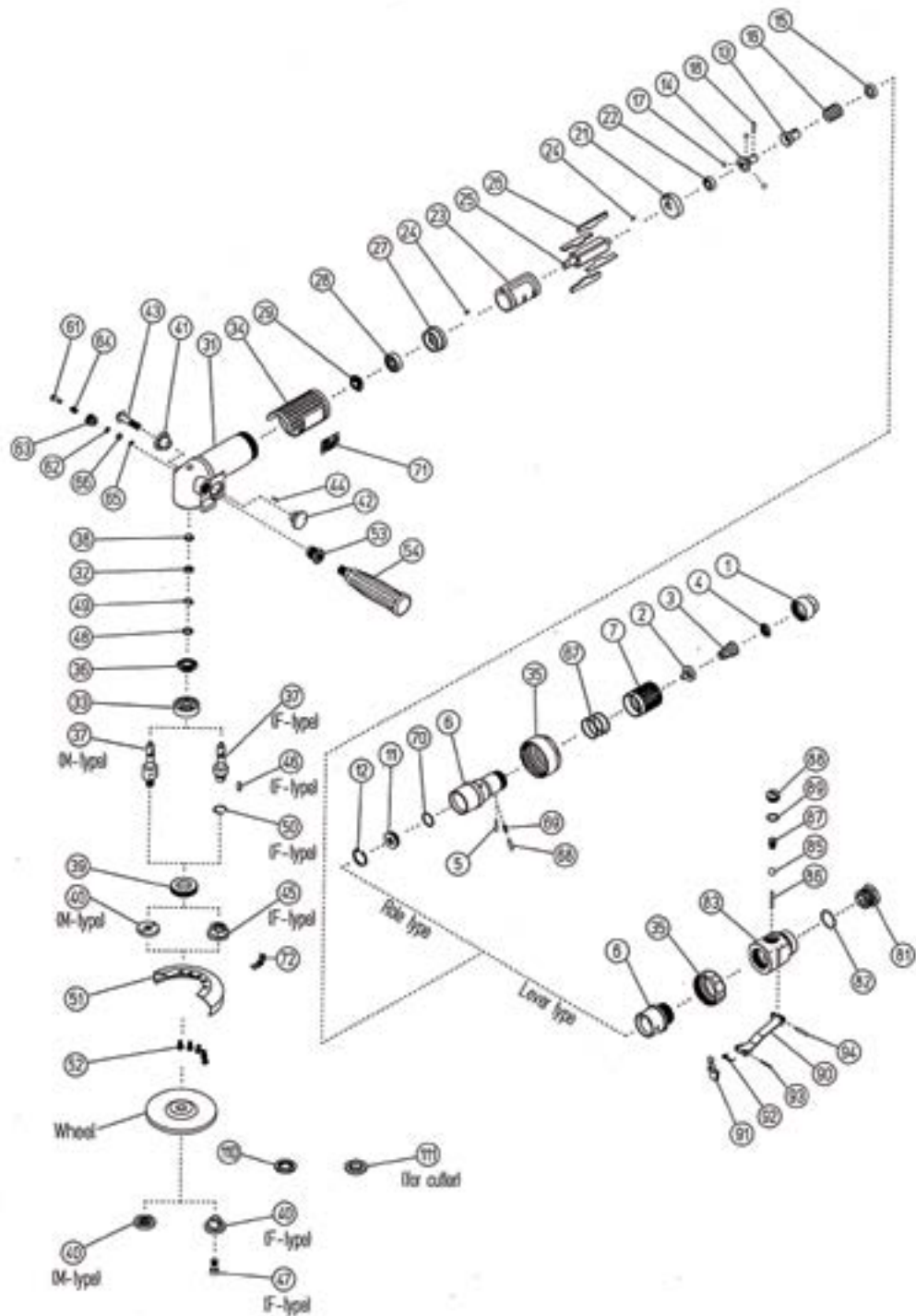

• **Esploro e parti di ricambio E 1129 1115**

<b>N°</b>	<b>Descrizione</b>	<b>pz.</b>	<b>N°</b>	<b>Descrizione</b>	<b>pz.</b>
6	Bussola della valvola	1	48	Rondella	1
13	Valvola del regolatore	1	49	Anello di tenuta	1
14	Nucleo regolatore	1	51	Cuffia	1
15	Tenuta dello spillo	1	52	Vite della chiusura a croce M5 x 10	1
16	Molla 18 x 19,5 x 1,2	1	53	Bussola filettata	1
17	Sfera di metallo $7/32$ (5,56 mm)	1	61	Spillo di tenuta	1
18	Rullino 3 x 15,8 F	1	62	O-Ring	1
21	Ghiera anteriore	1	63	Gabbia dello spillo di tenuta	1
22	Cuscinetto a sfera 698ZZ	1	64	Molla dello spillo di tenuta 6 x 7 (0,5)	1
23	Cilindro	1	65	Anello di tenuta	1
24	Spina elastica 2,5 x 6	1	66	Rondella M5	1
25	Rotore	1	71	Targa	1
26	Ventola	1	72	Targa della cuffia	1
27	Flangia posteriore	1	81	Immissione d'aria $1/4$	1
28	Cuscinetto a sfera 629 ZZ	1	82	O-Ring	1
29	Pignone	1	83	Corpo valvola	1
31	Corpo testa	1	85	Sfera gomma $7/16$	1
32	Cuscinetto a sfera 695 ZZ	1	86	Rullino 3 x 27,8 A	1
33	Cuscinetto a sfera 6300 ZZ	1	87	Molla della valvola	1
34	Rivestimento in gomma	1	88	Cappuccio della valvola	1
35	Ghiera	1	89	O-Ring	1
36	Ingranaggio conico	1	90	Leva	1
37	Albero dell'ingranaggio conico	1	91	Stopper	1
38	Cappuccio superiore	1	92	Molla elicoidale	1
39	Ghiera	1	93	Molla elastica 2 x 20	1
40	Ghiera di fissaggio	1	94	Molla elastica 3 x 22	1
41	Silenziatore A	1	110	Rondella del disco	1
42	Silenziatore B	1		Chiave combinata 14 x 19 mm	
43	Vite del bottone esagonale M8 x 35	1		Accessori	
44	Spina	1		Accessori - Olio	

• Esploso e parti di ricambio E 1129 1178

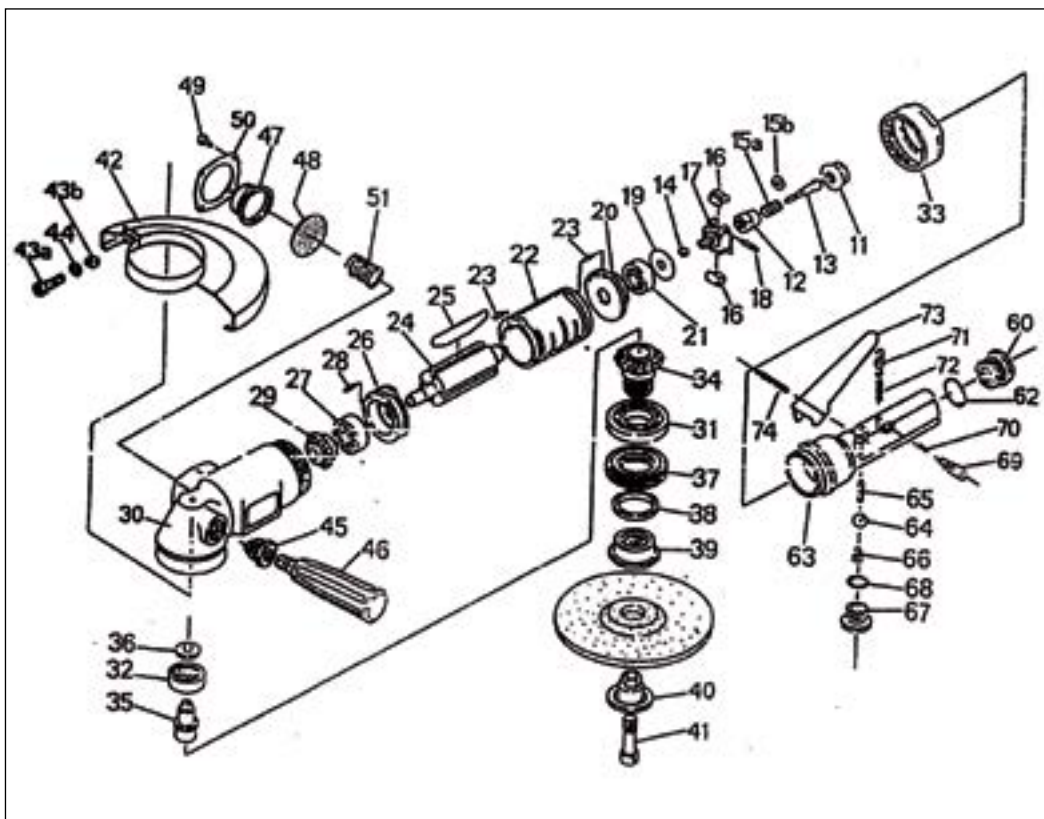

N°	Descrizione	pz.	N°	Descrizione	pz.	N°	Descrizione	pz.
11	Boccola del regolatore	1	30	Corpo testa	1	50	Flangia del silenziatore	1
12	Valvola del regolatore	1	31	Cuscinetto a sfera 16006	1	51	Molla del silenziatore	1
13	Vite regolatrice	1	32	Cuscinetto a sfera 608	1	60	Attacco aria 3/8	1
14	Dado esagonale M4	1	33	Ghiera	1	62	O-Ring S-24	1
15A	Molla regolatrice	1	34+35	Ingranaggio conico	1	63	Corpo valvola	1
15B	Rondella 2,0x11	1	36	Cappuccio superiore	1	64	Sfera M12	1
16	Contrappesi regolatore	1	37	Ghiera	1	65	Spina	1
17	Corpo regolatore	1	38	Feltro	1	66	Molla	1
18	Spina elastica 3,5x22	1	39	Supporto a disco	1	67	Cappuccio	1
19	Rondella	1	40	Ghiera di fissaggio	1	68	O-Ring S-14	1
20	Ghiera anteriore	1	41	Vite di fissaggio	1	69	Bottone	1
21	Cuscinetto a sfera 6002 ZZ	1	42	Cuffia	1	70	Molla del bottone	1
22	Cilindro	1	43A	Vite a testa cilindrica M8x20	1	71	Spina d'arresto	1
23	Spina elastica 3x8	1	43B	Dado esagonale M8	1	72	Molla	1
24	Rotore	1	44	Rondella elastica M8	1	73	Leva	1
25	Ventola	1	45	Bussola filettata	1	74	Spina elastica 4x28	1
26	Flangia posteriore	1	46	Impugnatura	1			
27	Cuscinetto a sfera 6301	1	47	Cappuccio del silenziatore	1			
28	Spina elastica 3x8	1	48	Filtro	1			
29	Pignone	1	49	Vite a croce M5x10	1			

## • Esploso e parti di ricambio E 1129 1230

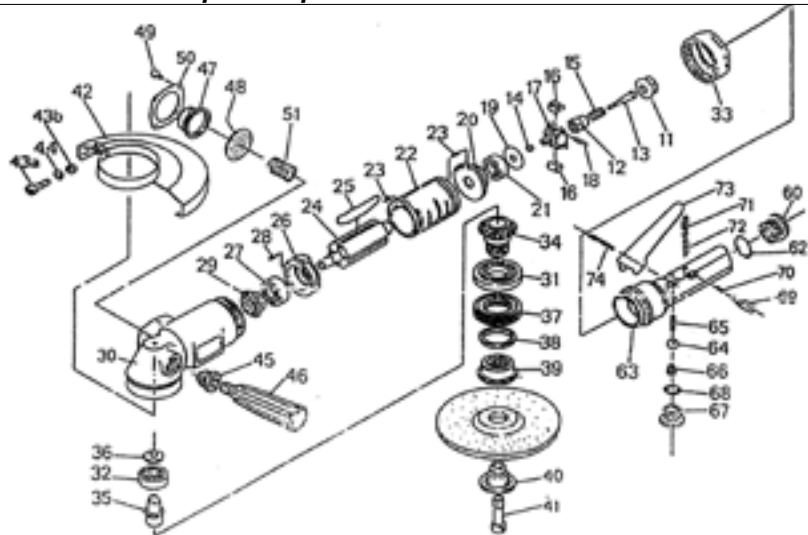

N°	Descrizione	pz.	N°	Descrizione	pz.	N°	Descrizione	pz.
11	Boccola del regolatore	1	30	Corpo testa	1	49	Vite a croce M5x10	1
12	Valvola del regolatore	1	31	Cuscinetto a sfera 16006	1	50	Flangia del silenziatore	1
13	Vite regolatrice	1	32	Cuscinetto a sfera 608	1	51	Molla del silenziatore	1
14	Dado esagonale M4	1	33	Ghiera	1	60	Attacco aria 3/8	1
15	Molla regolatrice	1	34-35	Ingranaggio conico	1	62	O-Ring S-24	1
16	Contrappesi regolatore	1	36	Cappuccio superiore	1	63	Corpo valvola	1
17	Corpo regolatore	1	37	Ghiera	1	64	Sfera M12	1
18	Spina elastica 3,5x22	1	38	Feltro	1	65	Spina	1
19	Rondella	1	39	Supporto del disco	1	66	Mola	1
20	Ghiera anteriore	1	40	Ghiera di fissaggio	1	67	Cappuccio	1
21	Cuscinetto a sfera 6002 ZZ	1	41	Vite di fissaggio	1	68	O-Ring S-14	1
22	Cilindro	1	42	Cuffia	1	69	Bottone	1
23	Spina elastica 3x8	1	43A	Vite a testa cilindrica M8x20	1	70	Molla del bottone	1
24	Rotore	1	43B	Dado esagonale M8	1	71	Spina d'arresto	1
25	Ventola	1	44	Rondella elastica M8	1	72	Molla	1
26	Piastra posteriore	1	45	Bussola filettata	1	73	Leva	1
27	Cuscinetto a sfera 6301	1	46	Impugnatura	1	74	Spina elastica 4x28	1
28	Spina elastica 3x8	1	47	Cappuccio del silenziatore	1			
29	Pignone	1	48	Filtro	1			

### DICHIARAZIONE DI CONFORMITÀ CE

Marzo 2021

La società **ABC Tools S.p.A.** con sede in Viale Europa 68/70, 20093 Cologno Monzese (MI)

Dichiara sotto la sua unica responsabilità che il prodotto:

**Smerigliatrice pneumatica angolare E 1129/1** a cui si riferisce la presente dichiarazione, dalla data sopra indicata è conforme alla Direttiva: **2006/42/CE**

Il legale rappresentante: